

スーパーマリン（松山マリン）濾過材の交換手順

濾材取扱説明

- ①ボルト開放：本体と上蓋とを締めているボルトを取り外します。
- ②本体横マンホール開放：上蓋を開け、旧濾材を取り出します。
- ③新濾材充填：粒径の大きい濾材から充填してゆきます。
(下部には粒径の大きいもの、上部には濾過砂利 1 分となります。)
下記一覧表を参照し、下部からA・B・C・D・E(Aは650のみ)の順に充填して下さい。
- ④攪拌器が埋まらないように注意し、濾材の量の調節はFで行って下さい。
- ⑤濾材の各機種共、本体とは別に袋に入れてあり、濾材の種類は袋に明記しておりますので、よく見て間違いのないようにセットして下さい。
- ⑥濾材のセットが終わったら、上部の蓋を元の位置に戻してナットを適度に締めて水漏れのないように注意して下さい。
- ⑦運転を行う前に、まず五方コックハンドルを逆洗の位置にしてポンプを作動させて下さい。
- ⑧排水パイプから水が出始めると自動的に濾材洗浄しますから、排水が透明になれば五方コックハンドルを元の運転の位置に戻して、濾過循環をして下さい。

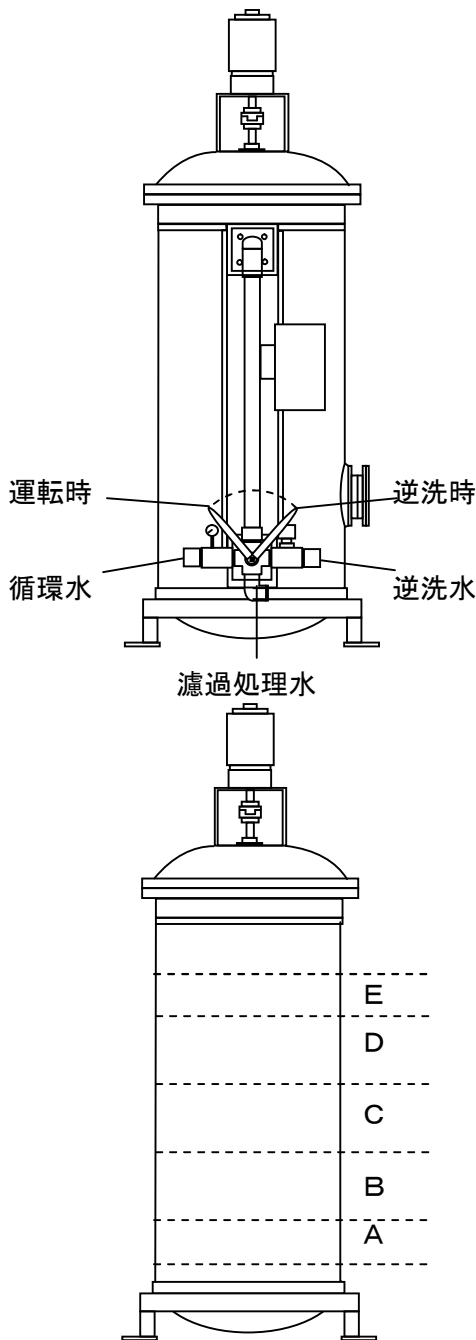

		420	470	520	650
E	濾過砂利 1分	2袋	2袋	3袋	6袋
D	濾過砂利 1.5分	1袋	2袋	2袋	3袋
C	濾過砂利 2分	2袋	2袋	3袋	3袋
B	濾過砂利 3分	1袋	2袋	2袋	3袋
A	濾過砂利 4分	---	---	---	3袋
合計		6袋	8袋	10袋	18袋



注意：攪拌器が埋まらないように注意し、濾過砂利 1 分で調整して下さい。